

RDA HD 7X6 CE - Modell ohne Fahrwagen
 RDA THD 7X6 CE - Modell mit Fahrwagen

Heavy Duty 7M x 6M
 Automatenträger

Red-D-Arc RDA HD 7X6 CE (Modell ohne Fahrwagen) und RDA THD 7X6 CE (Modell mit Fahrwagen) Automatenträger bieten hervorragende Schweißergebnisse mit höchster Produktivität. Unsere Automatenträger sind für den harten und langwierigen Werkstatteinsatz konzipiert und zeichnen sich durch ihre Zuverlässigkeit aus. Schweißautomatenträger dienen zur Positionierung und Führung von Schweißköpfen und Schweißbrennern. So lassen sich in der Kombination mit Rollenbockdrehvorrichtungen oder Schweißdrehtischen vielfältige Aufgaben in den Bereichen Rund-, Längs- und Auftragsschweißungen überwiegend an sperrigen oder runden Werkstücken vornehmen. Baustahl mit durchgehend geschweißten Schweißnähten zusammen mit angetriebener Zahnstange und Ritzel sorgen für eine verbesserte Haltbarkeit und längere Wartungsintervalle. Zur Sicherheitsausstattung gehört eine integrierte Fallschutzsicherung und UL / CE-zertifizierte Schaltkästen mit IP65-Gehäuse. Alle Red-D-Arc Automatenträger sind geprüft und von UL zertifiziert, weil sicheres Arbeiten und sichere Traglasten für uns eines der wichtigsten Punkte sind. Eine erste durch UL ausgestellte Zertifizierung in der Schweißautomatisierungsbranche.

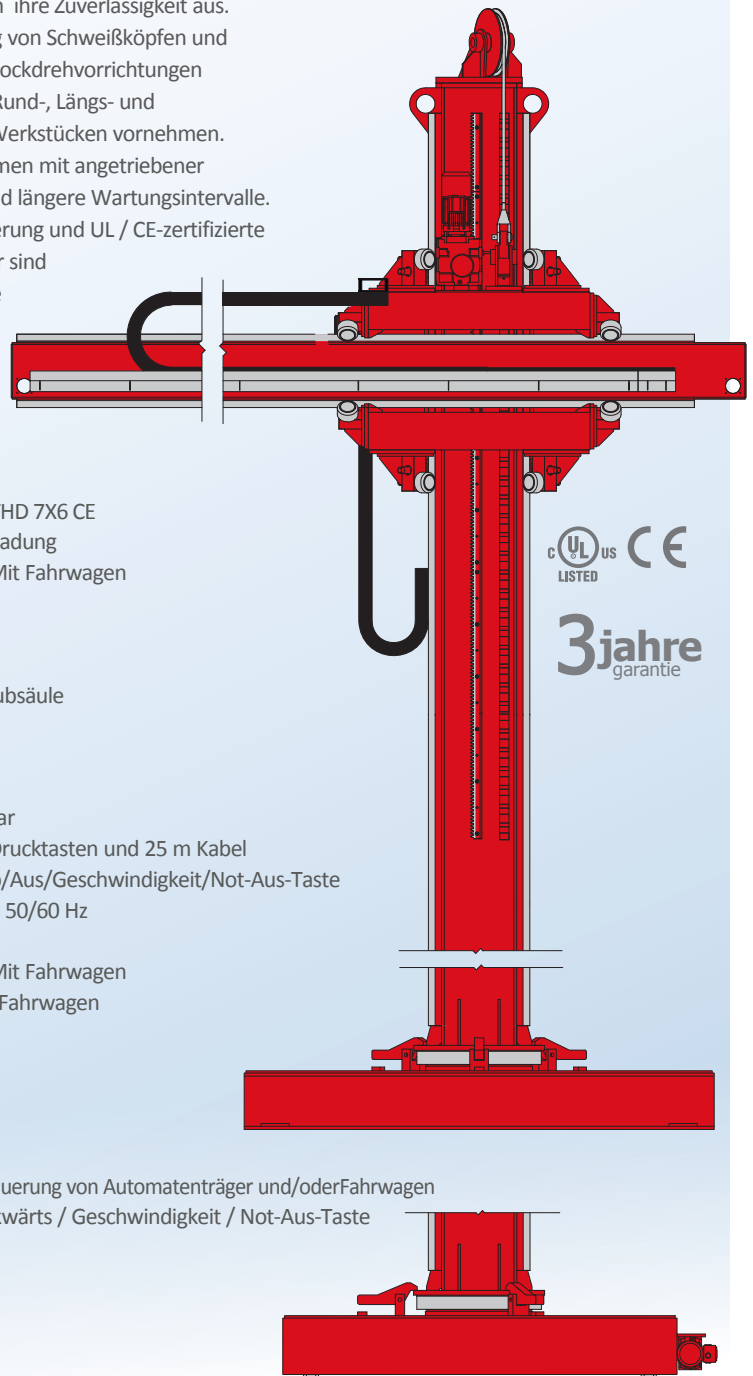

Spezifikationen

Modell	RDA HD 7X6 CE / RDA THD 7X6 CE
Ladefähigkeit	454 kg @ 457 mm Ausladung
Max. Höhe unter Ausleger	7000 mm / 7025 mm Mit Fahrwagen
Vertikaler Verfahrweg Ausleger	6000 mm
Vertikale Geschwindigkeit Ausleger	2000 mm/min
Hubmotor	0.75 kW Mit Bremse
Max. Horizontaler Verfahrweg Ausleger	7081 mm Von Mitte Hubsäule
Horizontaler Verfahrweg Ausleger	6000 mm
Horizontale Geschwindigkeit Ausleger	100 - 2000 mm/min
Ausleger Motor	0.37 kW
Rotation	Manuell 360°, Schließbar
Bedienung	Handbediengerät mit Drucktasten und 25 m Kabel
Bedienelemente	Hoch/Runter/An/Stopp/Aus/Geschwindigkeit/Not-Aus-Taste
Anschlußspannung	380 to 480 V, 3 Phasen, 50/60 Hz
Anschlußleistung	6 A
Gesamthöhe	8500 mm / 8525 mm Mit Fahrwagen
Gewicht	7300 kg / 7800 kg Mit Fahrwagen
Steuerkasten Schutz Bewertung (IP)	IP65
Zertifikat elektrischer Steuerkasten	UL508
Zertifikat Ladefähigkeit	UL2011

RDA THD 7X6 CE (Modell mit Fahrwagen)

Bedienung Fahrwagen	Handbediengerät zur Steuerung von Automatenträger und/oder Fahrwagen
Bedienelemente	Vorwärts / Stopp / rückwärts / Geschwindigkeit / Not-Aus-Taste
Fahrwagen Geschwindigkeit	100 - 2000 mm/min
Spurweite	1800 CRS for A45 rail

Red-D-Arc Welderentals, eine Airgas Firma, vermietet und verkauft Schweiß und Schweißpositionierungsmaschinen - um die ganze Welt.

RDA HD 7X6 CE - Modell ohne Fahrwagen
 RDA THD 7X6 CE - Modell mit Fahrwagen

Heavy Duty 7M x 6M
 Automatenträger

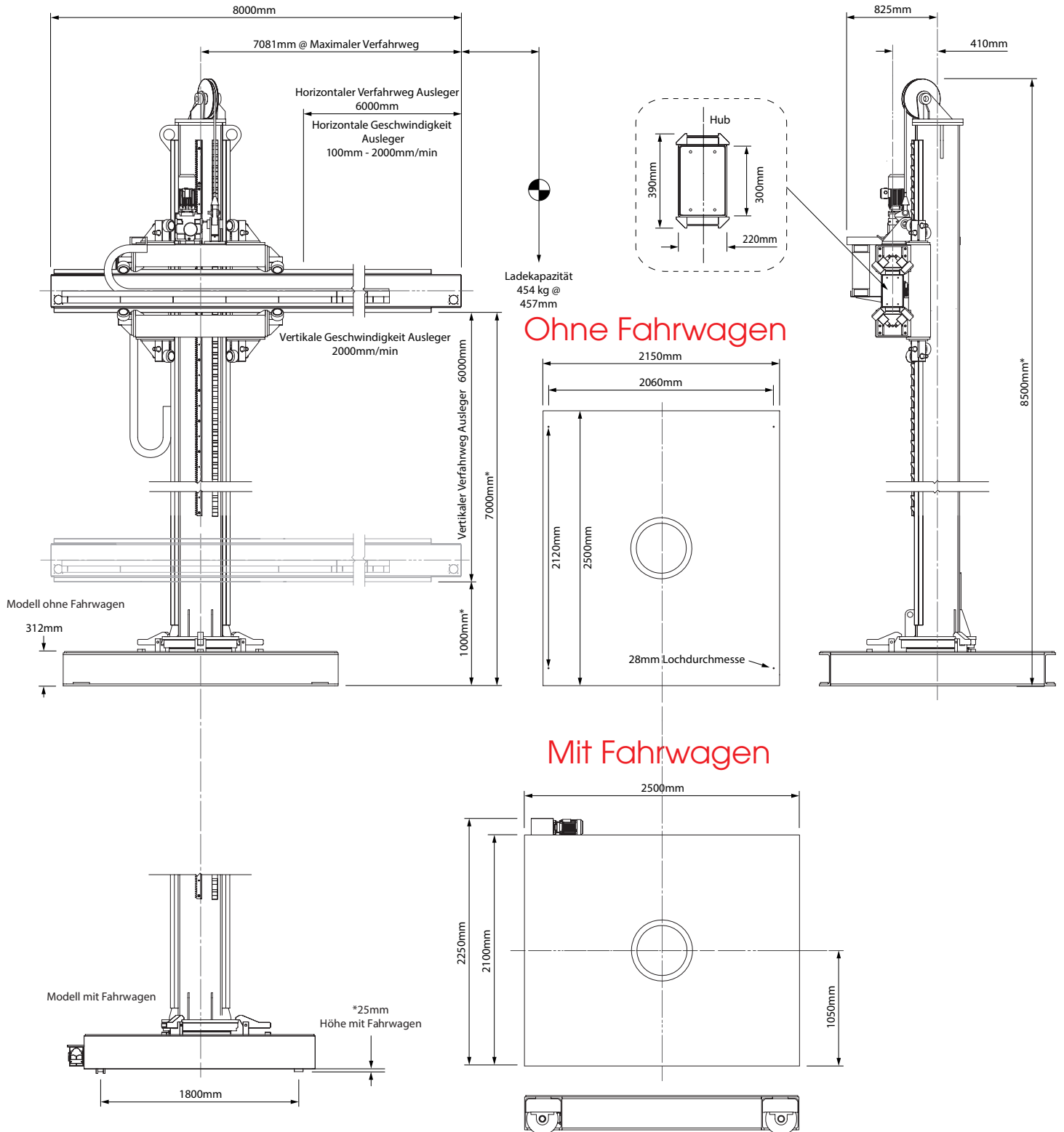

0800 733 3272